

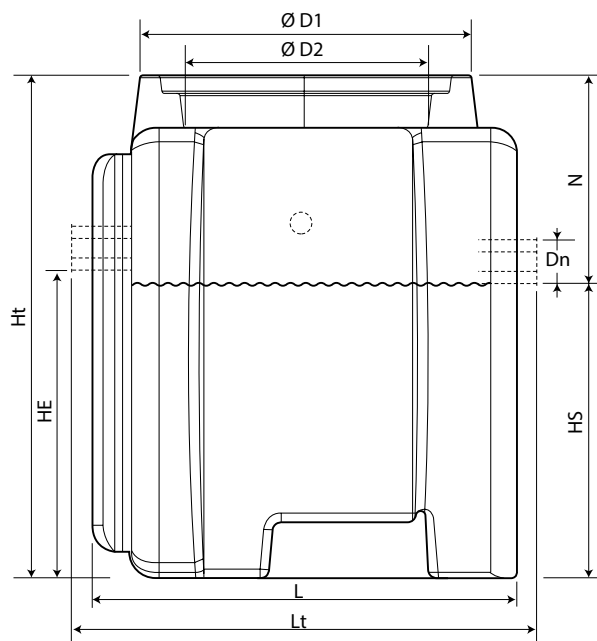

Koolwaterstofafscheider in PE met coalescentiefilter en slibafscheider (E)

**SKPE01.5/150E**EN858-1 

Toelichting

Koolwaterstofafscheider uit rotatiegegoten polyethyleen vervaardigd. Volgens de Europese norm EN 858-1. Voorzien van een geïntegreerde slibvanger, coalescentiefilter voor teruglozing < 5 mg/l (klasse I), vlotter en geïntegreerde monsternamemogelijkheid. Geen geïntegreerd by-pass kanaal.

Toepassing

Koolwaterstofafscidders hebben als toepassing het regenwater en proceswater, vervuild met koolwaterstoffen te zuiveren volgens de norm EN 858-1. Toepassingsgebieden: parkings, benzinstations, onderhoudsateliers, car-wash, opslag- en overslagzones van petroleumproducten, ...

Koolwaterstofafscheider in PE met coalescentiefilter en slibafscheider (E)

Kenmerken

- Bekuiping uitgevoerd in high density korrosiebestand polyethyleen.
- Hogere mechanische weerstand: kuip in afgeronde vorm.
- Binnentoebehoren uit inox of polyethyleen.
- De afscheider is voorzien van een automatische afsluiter met inox arm en polyethyleen vlotter.
- In- & uitgangen in PE aansluitbaar op PVC.
- Rond opzetstuk Ø 630 mm vergemakkelijkt de inspectie.
- Gemakkelijk verwijderbare coalescentiefilter dankzij het inox kader met handgreep.
- Grotere doorstroming van de koolwaterstoffen: door gedecentraliseerde coalescentiefilter.
- Met coalescentiefilter: resterend gehalte afvalstoffen in het behandelde water < 5 mg/l. Koolwaterstoffen met soortelijk gewicht van 0,85 (klasse I) volgens norm EN 858-1.
- Slibafscheider gedimensioneerd volgens de EN858-1 norm.
- Een PE vlotter met een inox AISI 304 mobiliteitssysteem vereist geen enkele manuele tussenkomst bij het te water laten (patent 2002/0538). Geijkt op 0,85 verzekert deze een automatische afsluiting van de afscheider van zodra de absorptiecapaciteit wordt bereikt. Door zijn positie in de afscheider spreekt men over een maximale capaciteit waardoor het leegmaken wordt beperkt.
- De afscheider kan uitgerust worden met een alarmsysteem voor het deel van de slibafscheider en voor het deel van de afscheider zelf: type idOil-20. Of alleen voor het deel van de afscheider: type SET OMS-1.
- Er is een gegarandeerde ondoordringbaarheid dit omdat men de afscheider niet geperforeerd heeft om de interne elementen te fixeren.
- Ingebouwd systeem voor monstername.
- Voorzien van handgrepen.
- Hefogen.
- Voldoet aan de VLAREM wat betreft de lozings- en afmetingsvoorschriften.

SKPE01.5/150E

EN858-1 

- Debiet: 1,5 l/sec
- Met slibafscheider: 150 l
- Met coalescentiefilter
- Ventilatie Dn 40 mm
- Kabeldoorvoer alarm: 40 mm
- Klasse 1: resterend gehalte afvalstoffen in het behandelde water < 5 mg/l. Koolwaterstoffen met soortelijk gewicht van 0,85
- 1 ingang - 1 uitgang
- Met ingebouwde monstername



DEBIET l/s	TOTALE LENGTE mm	LENGTE mm	BREEDTE mm	TOTALE HOOGTE mm	HE mm	HS mm	N mm
1,5	1180	1120	1185	1152	804	774	378

DN INGANG/UITGANG mm	OLIEOPSLAG L	VOLUME		UITWEN. Ø D1 mm	OPENINGEN		GEWICHT kg
		SLIBVANG L	AFSCHEIDER L		VRIJE OPENING D2 mm	AANTAL	
110		150	650	830	630	1	98